

DEMBY × Neb:o

お世話らくらく ベッドガード ハイガード 600

取扱説明書

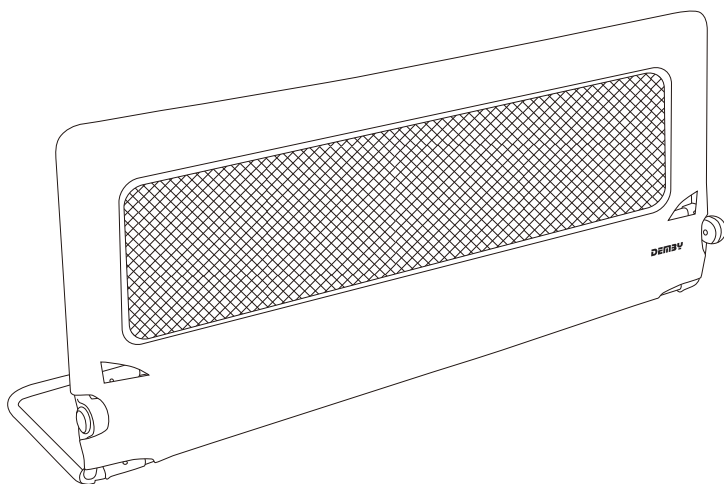

このたびは「ベッドガードハイガード600」をお買い上げ頂きまして、まことにありがとうございます。

この製品を安全に正しく使用して頂くために、お使いになる前にこの取扱説明書をよくお読み頂き、十分に理解して設置して下さい。

お読みになったあとも、手元におき大切に保管して下さい。

目次

■目次	2
■使用できるベッド	3
■使用上の注意	3
■梱包内容	4
■組立て方法	5
■ベッドへの取付け方法	6
■操作方法	7
■保証書	8

使用できるベッド

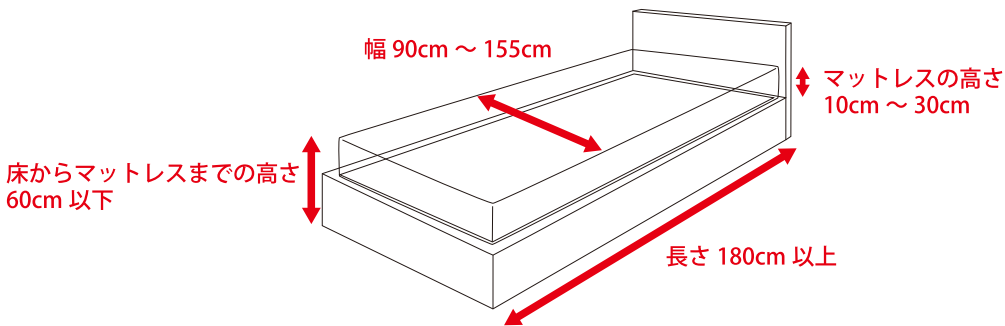

警告

以下のベッド、マットレスでは絶対に使用しないで下さい。

- ❌ リクライニング式ベッド
- ❌ 厚み 10cm 未満、30cm 以上のマットレス
- ❌ 大人用介護ベッド
- ❌ ソファベッドなどの簡易式ベッド
- ❌ マットレス一体型ベッド
- ❌ その他安全に取付けられないベッド

使用上の注意

- 組立て及びベッドへの取付けは必ず保護者の方が行って下さい。
- 使用条件に満たないベッドには絶対に使用しないで下さい。
- 本製品は生後 18 ヶ月未満のお子さまには絶対に使用しないで下さい。
- 本製品は生後 18 ヶ月 ~ 60 ヶ月のお子さま以外には絶対に使用しないで下さい。
- 本製品は常に保護者の監督のもとで使用して下さい。
- パネルフレーム部に過度の力をかけたり、ゆすったりしないで下さい。また、お子さまがパネルフレームの上に乗らないように注意して下さい。
- ベッドガードとベッド両端の間は 22cm 以上開けて設置して下さい。
- 厚みが 10cm 未満、30cm 以上のマットレスでは絶対に使用しないで下さい。
- お子さまを寝かせる場合は、必ずパネルフレームを立ててお使い下さい。
- ご使用になる前に変形やがたつきがないか、各ロック部がしっかりかかっているか必ず確認を行って下さい。
- 本製品に付属品以外のものを取付けたり、分解や改造をしないで下さい。
- 必ず固定ベルトでベッドにしっかりと固定して下さい。
- 組立て、取付けの際は指などを挟まないように注意して下さい。
- 破損、故障などしたまま使用しないで下さい。
- 本製品を用途以外に使用しないで下さい。
- 使用中は周囲の環境に十分注意して安全に使用して下さい。
- 本品を火気の近くや高温になる場所に置かないで下さい。
- 安全のため、破損や変形した状態で使用しないで下さい。
- 故障や劣化の原因になりますので、直射日光を避けて下さい。

梱包内容

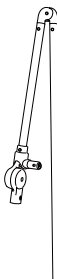
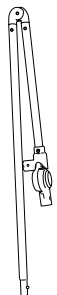
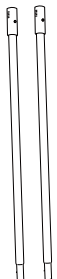
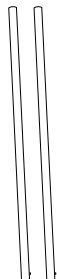
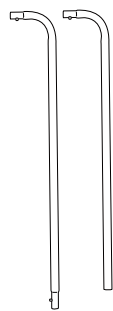
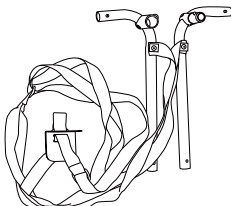
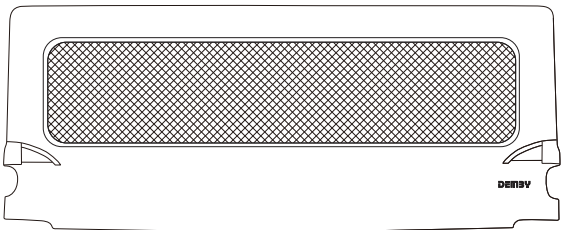
				
折畳みパイプ(左)	折畳みパイプ(右)	パイプA	パイプB	L字パイプ
				
ベルト付L字パイプ		メッシュカバー		

組立て方法

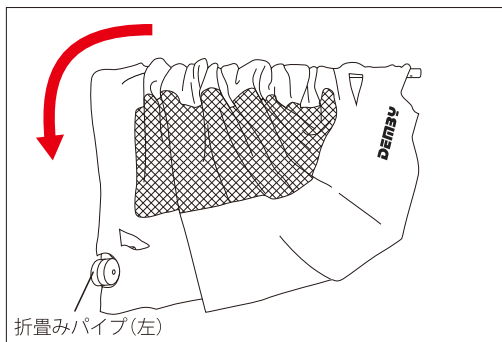

折畳みパイプ(左)を開き、メッシュカバーをパイプに通す。※この時、きちんと通しきって下さい。

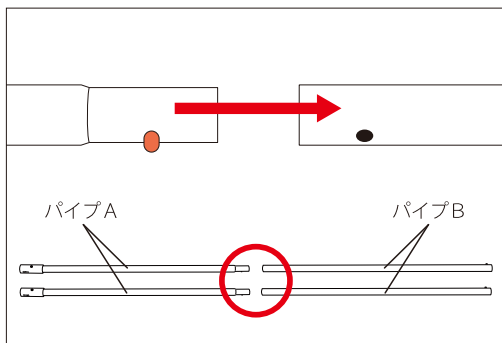

パイプAをパイプBへピンが飛び出すまで差込む。

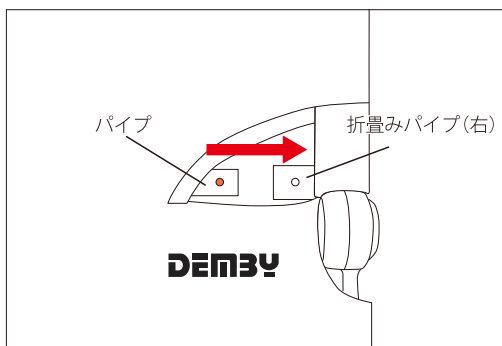

パイプ(A+B)を折畳みパイプ(右)へピンが飛び出すまで差込む。

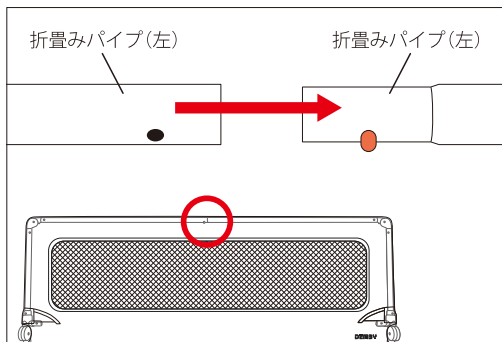

折畳みパイプ(右)を開き、折畳みパイプ(左)へピンが飛び出すまで差込み、メッシュカバーを広げる。

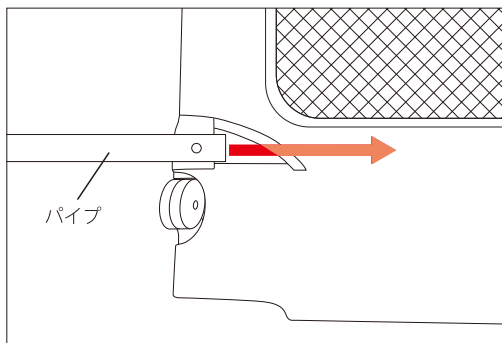

メッシュカバーサイドのスリットにパイプ(A+B)を通す。

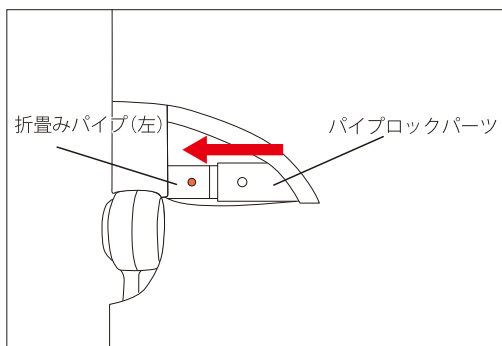

パイプ(A+B)を折畳みパイプ(左)へ合わせ、ピンが飛び出すまでパイプのロックパーツをスライドする。

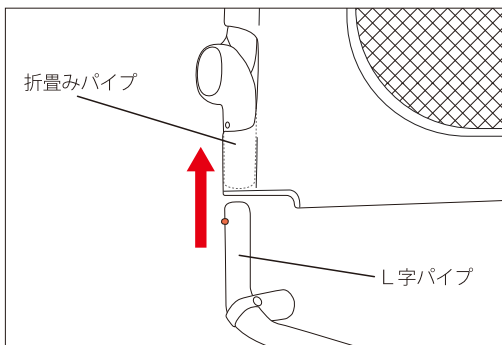

本体を裏返し、ベルト付L字パイプを折畳みパイプへピンが飛び出すまで差込む。反対側も同様に差込む。

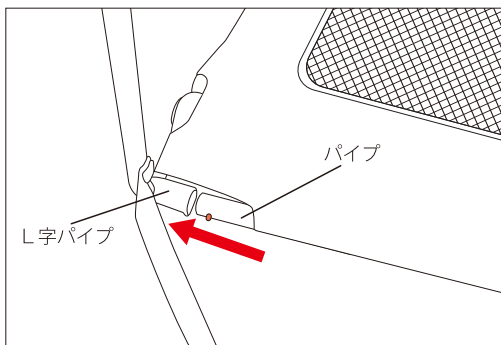

パイプ(A+B)を、メッシュカバーを通し、ベルト付L字パイプへピンが飛び出すまで差込む。

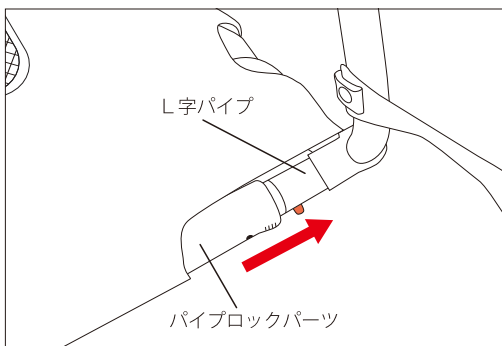

パイプ(A+B)をベルト付L字パイプへ合わせ、ピンが飛び出すまでパイプのロックパーツをスライドする。

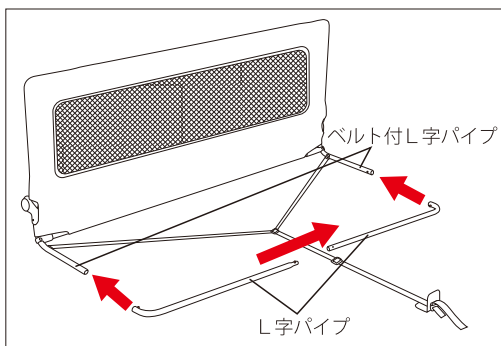

L字パイプ同士をピンが飛び出るまで差込み、ベルト付L字パイプへピンが飛び出るまで差込む。

ベッドへの取付け方法

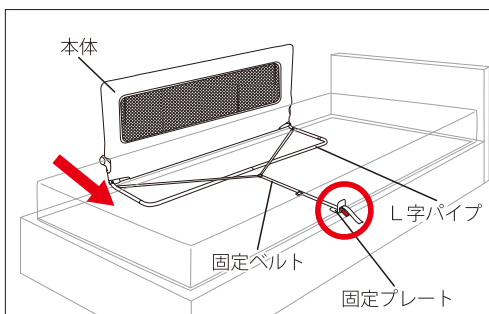

固定ベルトをベッドの幅に合わせ、固定ベルト、L字パイプをマットレスの間に差込み、固定プレート(赤丸)を本体の反対側に通す。

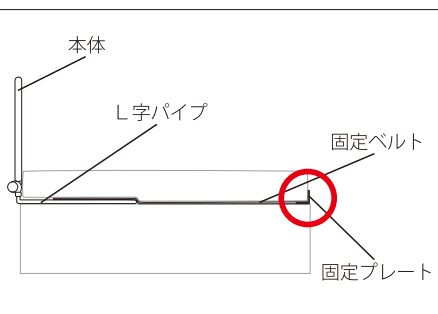

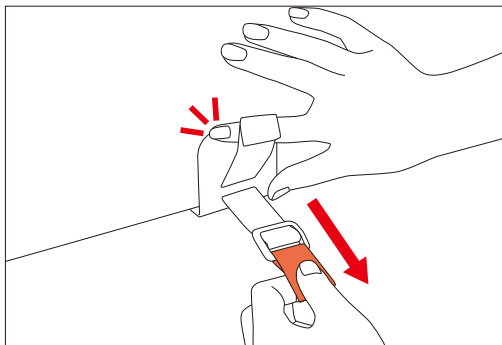

固定プレートをマットレスへ押しつけながら赤いベルトを引っ張り、固定プレートでマットレスをしっかりと締付ける。

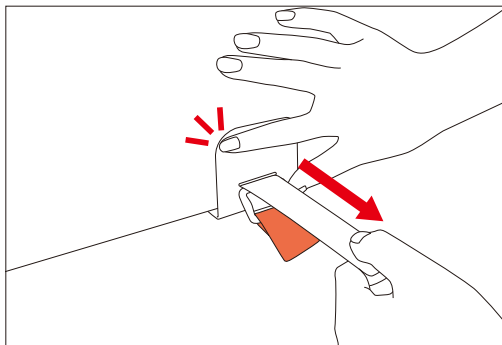

固定プレートを押さえつけながら白いベルトを引っ張り、固定プレートをしっかりと固定する。



警告

ベッドガードはベッドの中央に設置し、ベッドガードとマットレス両端の間は25cm以上開けて設置して下さい。

操作方法

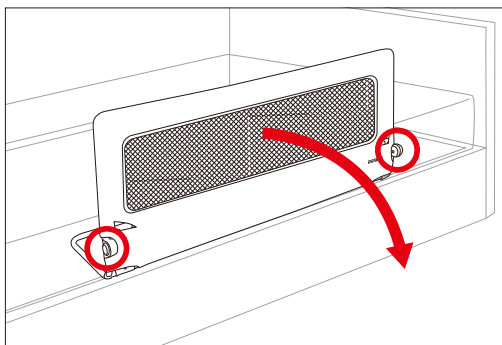

本体を倒す時は、左右のロックボタン(赤丸)を押しながら、ベッドの外側へ倒す。

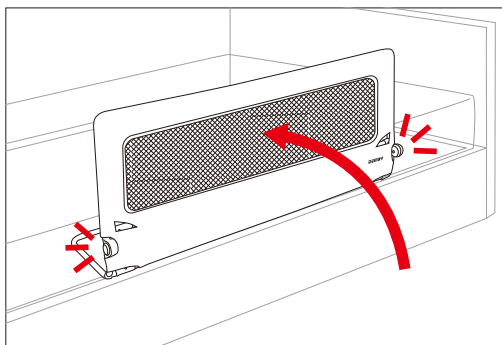

本体を起こす時は、本体を"カチッ"とするまでしっかりと起こす。